

ДВЕРНЫЕ ДОВОДЧИКИ (морозостойкие -45°)

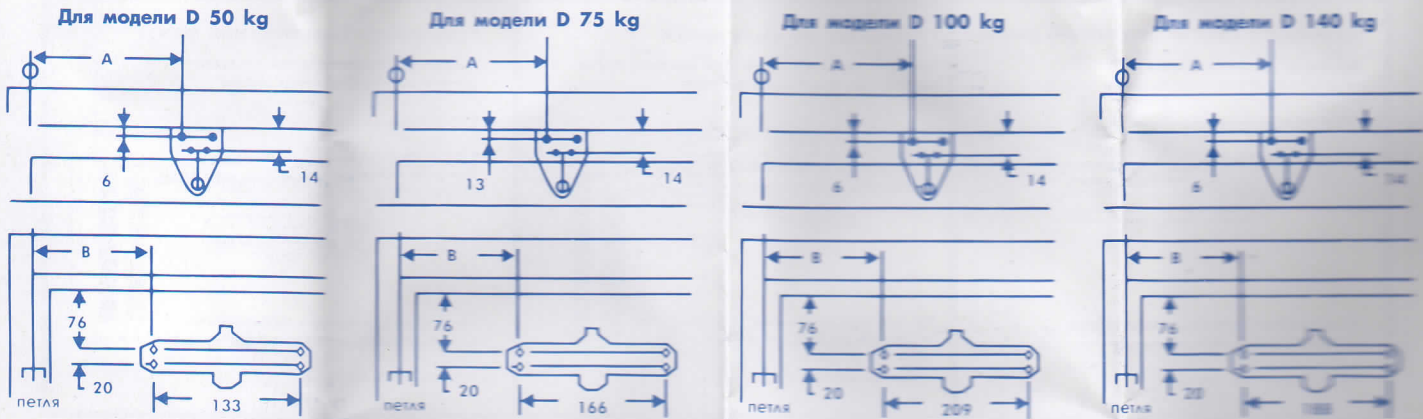

Инструкция по установке для варианта «Параллельный рычаг»

для установки ПОТРЕБУЕТСЯ КРОНШТЕЙН ПАРАЛЛЕЛЬНОГО РЫЧАГА, ВХОДЯЩИЙ В КОМПЛЕКТ ИЗДЕЛИЯ



- разметка приведена для правосторонних дверей
- разметку левосторонних дверей следует производить в зеркальном отображении
- все размеры указаны в миллиметрах
- шаблоны изображены не в масштабе

Мак. угол раскрытия двери	Размер А модель D 50 kg	Размер А модель D 75 kg	Размер А модель D 100 kg, D 140 kg	Размер В модель D 100 kg	Размер В модель D 140 kg
До 120 град.	150	120	200	170	150
До 180 град.	120	90	170	140	120

ПОРЯДОК ДЕЙСТВИЙ ПРИ УСТАНОВКЕ

1. Выберите требуемый угол раскрытия двери. Руководствуйтесь размерами, приведенными выше, сделайте разметку для 4 отверстий на двери для корпуса доводчика и 2 отверстий на косяке двери для подошвы рычага.
2. Для более легкого ввертывания саморезов желательно тонким сверлом сделать несколько неглубоких отверстий.
3. Прилагающимися саморезами закрепите на двери корпус доводчика.
4. Установите на место и закрепите кронштейн параллельного рычага.

5. С помощью ключа отведите квадратный штифт нижней части доводчика на 45° градусов в сторону дверной петли. Удерживая штифт в таком положении, оденьте рычаг на штифт в верхней части доводчика так, как показано на рисунке снизу и закрепите рычаг винтом с шайбой.
6. Отрегулируйте длину рукава основного рычага и прикрепите его к кронштейну.
7. Следуя инструкциям на странице 1, отрегулируйте скорости ЗАКРЫТИЯ и ДОВОДКИ.

Схема установки

